

UPLINJEVALNI KOTEL NA POLENA SFV 20/30/45/60

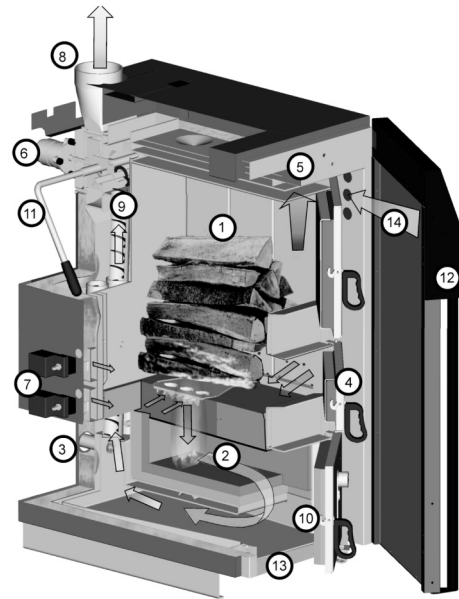

- 1 Prostoren zalogovnik: prostornine 150 litrov pri modelih SFV20/SFV30 in 225 litrov pri SFV45/SFV60, globine 56 cm, primeren za polmetrska polena (bukev/smreka) in grobe sekance
- 2 Šamotirana vroča zgorevalna komora, optimalno zgorevanje tudi pri nižjih obremenitvah, minimalna količina pepela
- 3 Serijsko vgrajena lambda sonda za avtomatsko prilagajanje količine zgorevalnega zraka glede na kurilnost in vlažnost lesa
- 4 Enostavno prižiganje skozi srednja vrata
- 5 Odsesavanje dimnih plinov v dimnik pri dolaganju lesa, ni uhajanja dimnih plinov v kurilnico
- 6 Tih delujoči sesalni ventilator s frekvenčno regulacijo vrtljajev, majhna poraba električne energije (max. 76 W pri nazivni obremenitvi), vgradnja regulatorja vleka v dimnik ni potrebna
- 7 Servomotorja za regulacijo dovoda zraka
- 8 Tipalo temperature dimnih plinov omogoča brezstopensko nastavitve želene temperature dimnih plinov (prilagoditev obstoječemu dimniku)
- 9 Cevni toplotni izmenjevalnik s čistilnimi turbulatorji
- 10 Vrata za iznos pepela od spredaj (brez stranskih vrat)
- 11 Čiščenje kanalov s pomočjo zunaj kotla nameščene ročice
- 12 Izolirana vrata z integrirano regulacijo, sodoben dizajn
- 13 Kompaktna toplotna izolacija, vključno s talno oblogo
- 14 Minimalne sevalne izgube zaradi predgretega zgorevalnega zraka (samo 0,78%)

Kotel	Oznaka	EUR (brez DDV)
20	SFV-20	6.379,00
30	SFV-30	6.474,00
45	SFV-45	7.351,00
60	SFV-60	7.540,00

Regulacijske funkcije kotlovske regulacije:

- dva direktna ogrevalna kroga
- hranilnik toplote (vklj. tri tipala)
- priprava sanitarne vode (vklj. tipalo)
- varovanje kotla
- integracija oljnega ali plinskega kotla (s SFV...)

Nadgradnja kotlovske regulacije

		EUR (brez DDV)	
SFV(1-2)	1 mešalni ogrevalni krog obseg dobave ; kartica , zun.tipalo, tipalo predtoka	602,00	
SFV(12-0)	2 mešalna ogrevalna kroga obseg dobave ; kartica , zun.tipalo, dva tipala predtoka	764,00	
BFS	sobni nastavljalnik	108,00	

Hranilnik toplote (zalogovnik)

- Iz jeklene pločevine ST 37/2
- S spodnjo prirobnico (svetli 210mm) za vgradnjo narebrenega cevnega prenosnika toplote
- Uvarjena potopna tulka za termometer oz.tipalo 1/2"
- Max.delovna vrednost: 6bar, 100°C
- S toplotno izolacijo iz mehke poliuretanske pene debeline do 100mm, PVC plašč, modre barve

Hranilnik (l)	EUR (brez DDV)
850	1.035,00
1000	1.227,00
1500	1.492,00
2000	2.117,00

Kombinirani hranilnik toplote KS 1000/230 in KS1500/330

- Iz jeklene pločevine ST 37/2
- integriran rezervoar za pripravo sanitarne vode, cilindrične oblike, površinsko zaščiten z dvoslojnim stekloemajlom, z zaščitno anodo proti korodiranju, vstop hladne vode na dnu bojlerja, revizijska prirobnica Ø 220 mm na vrhu, 6 bar, 95°C
- Cevni prenosnik toplote za solarno gretje
- Navojna mufa 6/4" za električni grelec
- S toplotno izolacijo iz trde poliuretanske pene debeline 90mm, Alu- plašč, modre barve

Oznaka	EUR (brez DDV)
KS1000/230	2.717,00
KS1500/330	3.448,00

Opomba: za kotel Logano SFV in pripadajočo opremo veljajo posebni komercialni pogoji

Varovanje kotla

		EUR (brez DDV)									
Za kotle SFV20/30 Set za višanje temp. povratka tip 1-30 priključek 1"	Sestavljen iz; 3-potnega mešalnega ventila s servomotorjem 230V, vključno s 3m kabla in vtičem, črpalka za kotlovski krog WILO RS 25-6/3 vključno s 3m kabla, 3xkrogelni ventil, termometer, set zmontiran in pripravljen za vgradnjo, vključno z vsemi fittingi	376,00									
Za kotle SFV45/60 Set za višanje temp. povratka tip 1-60 priključek 5/4"	Sestavljen iz; 3-potnega mešalnega ventila s servomotorjem 230V, vključno s 3m kabla in vtičem, črpalka za kotlovski krog WILO RS 25-6/3 vključno s 3m kabla, 3xkrogelni ventil, termometer, set zmontiran in pripravljen za vgradnjo, vključno z vsemi fittingi	472,00									
Termovarovalo TS 130	Tip Honeywell-Brauckmann TS 130 priključek 3/4" 95°C	99,00									
3-potni preklopni ventil s servopogonom (za hitro segrevanje zalogovnika)	za preusmeritev povratka v hranilniku toplote S spodnjega na zgornji priključek <ul style="list-style-type: none"> • za hitrejšo segretje naprave • za zmanjšanje koriščenja volumna hranilnika pri obratovanju na olje/plin • pri nerednem kurjenju (ohladiitev v spodnjem delu na 20°C) 	<table border="1"> <thead> <tr> <th></th> <th>EUR (brez DDV)</th> </tr> </thead> <tbody> <tr> <td>DN25</td> <td>150,00</td> </tr> <tr> <td>DN32</td> <td>525,00</td> </tr> <tr> <td>DN40</td> <td>640,00</td> </tr> </tbody> </table>		EUR (brez DDV)	DN25	150,00	DN32	525,00	DN40	640,00	
	EUR (brez DDV)										
DN25	150,00										
DN32	525,00										
DN40	640,00										

ECO PAKET SFV-HRANILNIK

- Logano SFV20 (30)
- Hranilnik toplote 1000l (1500l)
- Set za višanje temp. povratka 1-30
- Termovarovalo TS 130
- 3-potni kompaktni ventil s servopogonom DN25

Oznaka	EUR (brez DDV)
SFV20-1000	7.798,00
SFV30-1500	8.141,00

